



Fotrappola 30 MP Camo

Bignami[®]
dal 1939

Fototrappola Covert NBF30

Manuale di istruzioni



Indice

1. Descrizione generale
2. Panoramica della fotocamera
 - 2.1. Installazione delle batterie
 - 2.2. Installazione della scheda Sd
 - 2.3. Accensione e pulsanti
 - 2.4. Regolazioni
3. Altre funzioni
 - 3.1. Visualizzazione album
 - 3.2. Scatto manuale di foto o video
 - 3.3. Aggiornamento Firmware
 - 3.4. Consigli pratici/risoluzione problemi
 - 3.5. Garanzia
 - 3.6. Procedura internazionale per la riparazione in garanzia

Appendice 1: scheda tecnica

1. Descrizione generale

Congratulazioni per l'acquisto della vostra nuova fototrappola Covert Nbf30. Si tratta di una fotocamera per l'osservazione naturalistica potente e affidabile.

Caratteristiche:

- Fotocamera Ir da 30 Mp
- Velocità di scatto 0,22 s
- Risoluzione Hd 720x1.080 pixel
- Led neri a luce fredda
- Schermo a colori da 2,4 pollici
- Possibilità di sovrascrittura sulla scheda Sd

2. Panoramica della fotocamera

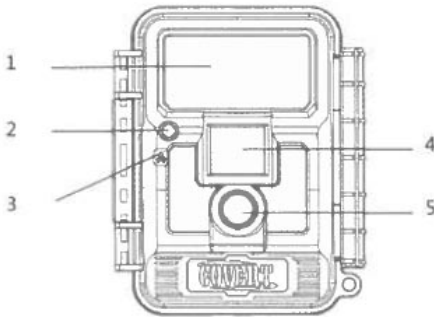

1. Flash a led IR
2. Sensore di luce
3. Microfono
4. Sensore di movimento (Pir)
5. Lenti

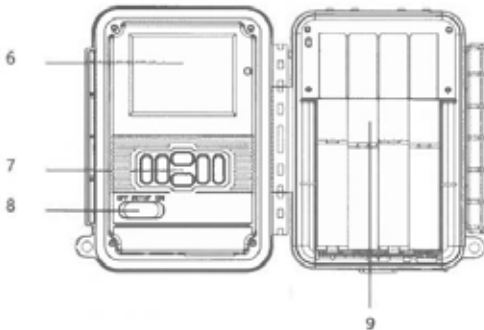

6. Schermo a cristalli liquidi
7. Tastierino
8. Interruttore
9. Batterie

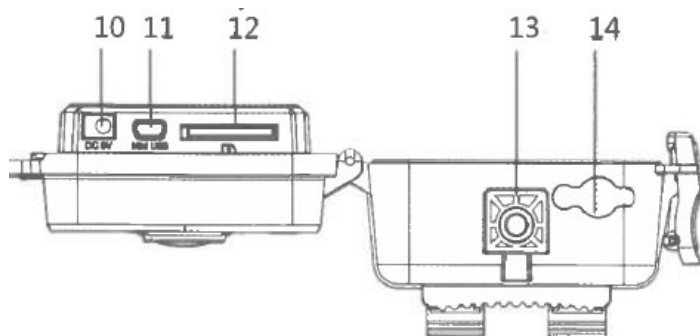

10. Presa 6V
11. Presa Usb
12. Slot scheda Sd
13. Attacco standard per treppiede

2.1. Installazione delle batterie

Questa fotocamera può funzionare con 8 batterie stilo (AA). Il polo negativo va sempre a contatto con la molla. Per assicurare le massime prestazioni alla fotocamera, si raccomanda l'uso di batterie nuove.

Nota:

- Non mischiare tipi differenti di batterie
- Non mischiare batterie vecchie e nuove
- Si raccomanda l'uso di batterie ad alta densità e alte prestazioni, come le alcaline o al litio
- Rimuovete le batterie quando non in uso, per prevenirne lo scaricamento!

2.2. Installazione della scheda Sd

Accertarsi sempre che la fotocamera sia spenta prima di inserire la scheda Sd. Inserite quest'ultima (fino a 32 Gb) nella apposita porta, con il lato dell'etichetta rivolto verso l'alto.

2.3. Interruttore di accensione e pulsanti

Off: spegnimento (rimuovere le batterie quando non in uso)

Setup: per eseguire le regolazioni

On: modalità di lavoro (schermo spento)

Menu

1. Entra nella pagina delle regolazioni
2. Esce dalla pagina delle regolazioni
3. Entra nella pagina per l'impostazione dell'album
4. Esce dalla pagina per l'impostazione dell'album
5. Ferma il video e torna all'inizio

Ok

1. Entra nell'album
2. Ingrandisce le foto
3. Fa partire il video
4. Mette in pausa il video

5. Salva le impostazioni

Freccia verso l'alto

1. Sposta il cursore verso l'alto
2. Foto precedente
3. Incrementa valore menu

Freccia verso il basso

1. Sposta il cursore verso il basso
2. Foto successiva
3. Decrementa valore menu

Freccia a sinistra

1. Selezione sinistra

Freccia verso destra

1. Dalla schermata principale, consente lo scatto manuale di video o foto (premere nuovamente per fermare il video)
2. Selezione destra
3. Regola la velocità di visualizzazione del video

2.4.Mappa delle regolazioni

Modalità fotocamera: foto, video, video+foto

Intervallo Pir: spento, acceso, da 5 secondi a 59 minuti e 59 secondi

Time lapse: spento, acceso, da 3 minuti a 23 ore, 59 minuti e 59 secondi

Sensibilità Pir: bassa, normale, alta

Potenza flash: alta, bassa

Tempo di lavoro: acceso, spento

Intervallo Pir: consente di personalizzare la frequenza con la quale la fotocamera è autorizzata a scattare foto. Ciò impedisce che la scheda venga intasata con immagini ridondanti troppo frequenti.

Time lapse: quando si sceglie la funzione time lapse, la fotocamera scatta foto o video anche se non è attivata da calore o movimento. È utile per monitorare costantemente un'area.

Tempo di lavoro (work time): quando si desidera che la fotocamera sia accesa durante una specifica parte del giorno. Ci sono due gruppi di tempo di lavoro per ciascuna regolazione.

Regolazioni foto

Dimensioni foto: 2, 5, 8, 18, 30 Mp

Scatto multiplo: 1-10

Velocità di scatto: 1/15 con flash ad alta potenza; 1/20 con l'impostazione standard; 1/30 per ridurre l'effetto scia

Scatti multipli: la fotocamera può scattare da 1 a 10 scatti in sequenza ogni volta che il sensore Pir viene attivato.

Regolazioni video

Formato video: 720/1.080 pixel

Lunghezza video: 10-60 secondi

Registrazione volume: spento/acceso

Smart video: spento/acceso

Sistema

Orologio: GG/MM/AA HH:MM

Formato tempo: 12/24 ore
Nome fotocamera: opzione inserimento nome
Sovrimpressioni ora: spento/acceso
Password: spento/acceso, password 0000
Autospegnimento: spento/3m/5m/10m
Lingua: inglese
Sovrascrittura Sd: acceso/spento
Formattazione scheda Sd: no/sì
Sistema: Aggiornamento firmware, versione firmware

Smart video: questa funzione consente di girare un video diurno, registrando finché il sensore registra movimento durante il filmato. Se il soggetto si trova ancora davanti alla fotocamera ma il sensore non registra movimento, la fotocamera arresterà il video allo scadere della durata impostata nel menu.

Nome fotocamera: la fotocamera può essere nominata con un massimo di 13 caratteri
Password: accertarsi di annotare la password o salvarla sul proprio telefonino in modo da poter accedere alla fotocamera nel caso in cui la si dovesse dimenticare.

3. Altre operazioni

3.1. Visualizzazione album

Accertarsi che l'interruttore principale sia su SETUP. Premere il pulsante OK per entrare nell'album. Usando le frecce verso l'alto o il basso, scorrere le foto e i video. Una pressione prolungata sulle frecce in alto o in basso accelera lo scorrimento.

Quando si visualizza una foto, premendo il pulsante OK è possibile ingrandirla e premendo menu si esce dalla funzione ingrandimento.

Quando si visualizza un video, premere Ok per guardarlo, con la freccia a destra si regola la velocità di visualizzazione, con la freccia sinistra si scorre all'indietro, premendo nuovamente Ok si ferma il video. Premendo menu si esce dalla visualizzazione del video.

Se ci sono foto o video che si desiderano cancellare, visualizzarli e premere il pulsante menu. Si visualizzerà una schermata che consente la scelta tra cancellare il file di attuale visualizzazione (delete one), cancellare tutti i file (delete all) o uscire (exit).

Premere il pulsante freccia in basso per scegliere l'opzione e quindi Ok. Usare le frecce in alto o in basso per scegliere YES e quindi premere Ok. Se non si vuole cancellare, premere il pulsante menu per uscire. Oppure selezionare la voce Exit e premere Ok.

3.2. Scatto manuale di foto o video

Accertarsi che l'interruttore sia su Setup. Se si è in modalità menu, premere il pulsante menu per andare alla schermata principale. A seconda che la fotocamera sia in modalità foto o video, i passaggi seguenti possono variare. In modalità foto, per scattare manualmente, premere la freccia destra. Si noterà che il contatore aumenta di una unità. Se si è in modalità video, premere la freccia destra per iniziare il video e ancora la freccia destra per fermarlo. Quando il video parte, inizia anche la visualizzazione del tempo di registrazione.

3.3. Aggiornamento Firmware

Copiare il nuovo file firmware sulla scheda Sd, inserire la scheda nella fotocamera. Portare il pulsante principale su Setup. Premere menu e selezionare l'opzione System, quindi premere Ok selezionando Fw update, ancora Ok e Yes per aggiornare.

Nota: quando si aggiorna il firmware, accertarsi prima che le batterie abbiano sufficiente autonomia.

3.4. Consigli e risoluzione dei problemi

- Per i migliori risultati, montare la fotocamera a circa 1,2 metri dal terreno, rivolta in avanti livellata il più possibile.
- Per potenziare il flash, si raccomanda di posizionare la fotocamera in un'area con uno sfondo che possa riflettere il massimo della luce. Per esempio, posizionare la fotocamera a 7-10 metri dal bordo della radura, verso gli alberi.
- Cercate di impostare la fotocamera in modo che non sia rivolta direttamente verso il sole mattutino o serale, quando l'attività della fauna è al massimo.
- Usate il sistema di montaggio Covert Tree60 per montare la fotocamera in un punto rialzato, rivolta verso il basso, per una miglior panoramica. È una eccellente soluzione se non si dispone di un tronco dritto al quale applicarla. www.covertscoutingcameras.com.

Problema: la fotocamera non si accende

Possibile causa: non c'è la scheda Sd nella sede; scheda Sd danneggiata; batterie scariche; accertarsi che la scheda Sd non sia superiore a 32 Gb

Possibile soluzione: inserire la scheda nella sede; provare una differente scheda; installare nuove batterie; installare una scheda con memoria di 32 Gb o meno.

Quando si passa l'interruttore dalla posizione Setup alla posizione On, lo schermo si spegne. Se persistono problemi con la vostra Nbf30 dopo aver verificato le potenziali cause e soluzioni dei problemi, visitate il sito www.feradyne.com/contact

3.5. Garanzia

Covert scouting cameras garantisce il prodotto per un periodo di due anni dalla data di acquisto. La garanzia copre solo i difetti di produzione e non copre i difetti causati da utilizzo improprio o abuso del prodotto. La garanzia include un servizio di riparazione o sostituzione dalla data d'acquisto. Se si hanno problemi con il prodotto, non contattate il negozio dove l'avete acquistato, contattate il servizio clienti Covert Scouting cameras visitando il sito feradyne.com/contact. Sarà richiesta la prova d'acquisto.

3.6. Procedura internazionale per la garanzia

Al di fuori degli Stati Uniti, il servizio di garanzia è disponibile attraverso il distributore nazionale. Tutti gli strumenti per i quali si richiede la riparazione devono avere un numero RA fornito da Covert. È necessaria una copia della prova d'acquisto per tutti i resi.

Covert non è responsabile per la perdita o il danno al prodotto durante la spedizione.

L'assicurazione per la rispedizione è a discrezione del cliente e può comportare un costo aggiuntivo.

Nella manutenzione del prodotto, Covert scouting cameras potrà utilizzare componenti nuove o equivalenti a nuove, di qualità identica o superiore rispetto all'originale. Tutte le parti o i prodotti difettosi diventano di proprietà di Covert. I reclami saranno gestiti secondo la procedura vigente.

La garanzia non si applica a qualsiasi difetto o danno causato da utilizzo improprio o manutenzione impropria o carente. La garanzia non include questa casistica:

- Riparazione di danni risultanti da tentativi di installazione, riparazione o manutenzione del prodotto da parte di personale non autorizzato da Covert.
- Riparazione di danni, malfunzionamenti o peggioramento delle prestazioni causate da uso improprio o collegamento con dispositivi o memorie incompatibili.
- Danni, malfunzionamenti o peggioramento delle prestazioni causati dall'uso di accessori non originali o dall'uso di accessori originali non previsti per l'uso con questo prodotto
- Riparazione del prodotto che sia stato modificato o integrato con altri prodotti, quando l'effetto di questa modifica incrementa il tempo o la difficoltà di riparazione o peggiora le prestazioni o l'affidabilità.
- Esecuzione di manutenzione o pulizia di competenza dell'acquirente

- Riparazione di danni, malfunzionamenti o peggioramento delle prestazioni risultante dall'uso del prodotto in un ambiente che non rispetta le specifiche del manuale
- Riparazione di danni, malfunzionamenti o peggioramento delle prestazioni risultanti dalla mancata preparazione e trasporto del prodotto come previsto dai manuali
- Mancata registrazione della garanzia del prodotto entro 10 giorni dall'acquisto
- Sostituzione di prodotti che siano stati rigenerati, abusati o modificati in qualsiasi modo
- Installare elementi sostitutivi che non siano considerati installabili dall'utente
- Supportare software non forniti da Covert
- Fornire aggiornamenti non originali del firmware o software.

Qualsiasi intervento nei casi contemplati nella lista qui sopra sarà comunque eseguito da Covert a richiesta del cliente, ma sarà addebitato al listino corrente per i ricambi e la manodopera.

Le garanzie esposte sopra sono fornite da Covert nel rispetto del prodotto e degli accessori relativi, a prescindere da qualsiasi altra garanzia, espressa o implicita. Covert e i suoi venditori escludono qualsiasi altra garanzia di commerciabilità o idoneità del prodotto per uno specifico scopo o qualsiasi altro standard simile imposto dalle normative applicabili. La responsabilità di Covert di riparare o sostituire il prodotto difettoso e gli accessori collegati è l'unico strumento fornito all'acquirente.

Alcuni Stati, province e Paesi non consentono l'esclusione o limitazione di responsabilità incidentale o per danni conseguenti o l'esclusione o limitazione della durata delle condizioni di garanzia, quindi le limitazioni sopra indicate potrebbero non riferirsi al vostro caso. Questa garanzia fornisce specifici diritti legali, ai quali se ne possono aggiungere di ulteriori in funzione dello Stato, provincia o Paese. In relazione all'estensione garantita da alcune normative locali, eccetto per le obbligazioni specificamente fissate in questa garanzia, Covert e i suoi venditori non saranno ritenuti responsabili per qualsiasi danno indiretto, speciale, incidentale o conseguente (inclusa perdita di profitti), che sia su base contrattuale, torto o su qualsiasi altra teoria legale, a prescindere dal fatto che Covert o il venditore abbiano notificato la possibilità di questi danni.

Scheda tecnica

Risoluzione immagini: 2/5/8/18/30 Mp

Lenti: F/NO=2.8 campo visivo 65°

Portata flash IR: 30 metri

Schermo: Lcd 2,4"

Scheda memoria: fino a 32 Gb

Risoluzione video: 720 o 1.080 pixel

Sensore Pir: multizona

Sensibilità Pir: regolabile

Tempo di scatto: 0,22 s

Temperatura di funzionamento/conservazione: da -20 a +60 °C e da -30 a +70 °C

Intervallo di scatto: 0s – 60 min

Time lapse: da 3 minuti a 23 ore, 59 min 59 sec

Scatto multiplo: 1-10

Lunghezza video: 10-60 s

Alimentazione: 8 pile stilo

Corrente di stand by: <0,25 mA

Indicatore batteria in esaurimento: spia led

Fissaggio: cinturino

Umidità operativa: da 5 a 90%

Autenticazione di sicurezza: FCC, CE, RoHS

NOTE:

NOTE:

NOTE:

Traduzioni a cura della Bignami S.p.A.

**I dati riportati nella presente pubblicazione, sono stati forniti dal
Produttore e possono subire modifiche in qualsiasi momento e senza
preavviso.**

**La Bignami S.p.A. non è responsabile per inesattezze e/o per eventuali
errori tipografici.**



Bignami[®]
dal 1939

Bignami S.p.A.
Via Lahn,1 - 39040 Ora (BZ)
Tel. 0471 803000
www.Bignami.it